

## 1.1 仕様 YZ-8WR (2007)

テーブル作業面の大きさ・・・・・・・・・・・・・・・・・・1400×400mm  
 テーブルT溝の幅と数・・・・・・・・・・・・・・・・・・18 (H7) mm×5本  
 テーブル移動量 (X×Y)・・・・・・・・・・・・・・・・・・850×400mm  
     特別仕様 (ロングテーブル)・・・・・・・・・・・・・・・・・・1050×400mm  
 最大積載量・・・・・・・・・・・・・・・・・・600kg

主軸端テーパ穴・・・・・・・・・・・・・・・・・・N.S.T.No.50  
 主軸頭移動量 (上下)・・・・・・・・・・・・・・・・・・520mm  
     特別仕様 (ハイコラム)・・・・・・・・・・・・・・・・・・720mm  
 主軸端面からテーブル上面までの距離・・・・・・・・・・Max. 660 Min. 140mm  
     特別仕様 (ハイコラム)・・・・・・・・・・・・・・・・・・Max. 860 Min. 140mm  
 主軸中心線からコラムガイド面までの距離・・・・・・・・・・405mm  
 床面からテーブル上面までの距離・・・・・・・・・・・・・・・・820mm  
 主軸回転速度 (16段50/60Hz共)・・・・・・・・・・・・・・・・55~2000min<sup>-1</sup>  
 主軸頭送り (5段上下)・・・・・・・・・・・・・・・・0.05~0.2mm/rev  
 X・Y送り速度 (23段×2 S/A選択)・・・・・・・・・・・・1~4000mm/min  
 X・Y早送り速度・・・・・・・・・・・・・・・・6000mm/min

電動機 主軸駆動用・・・・・・・・・・・・・・・・・・3.7kw×4p  
     テーブル送り用 (X)・・・・・・・・・・・・ACサーボ 1.2kw/2000min<sup>-1</sup>  
     サドル送り用 (Y)・・・・・・・・・・・・ACサーボ 1.2kw/2000min<sup>-1</sup>  
     切削液ポンプ用・・・・・・・・・・・・・・・・100w  
     ガイド面潤滑ポンプ用・・・・・・・・・・・・20w

切削液タンク容量・・・・・・・・・・・・・・・・・・60L  
 所要電源容量・・・・・・・・・・・・・・・・・・10kVA  
 機械寸法 (左右×前後×高さ)・・・・・・・・・・・・2950×1870×2475mm  
 機械床面積・・・・・・・・・・・・・・・・・・900×1400mm  
 機械総質量・・・・・・・・・・・・・・・・・・約3500kg

1.4 外形寸法図(1/2) YZ-8WR

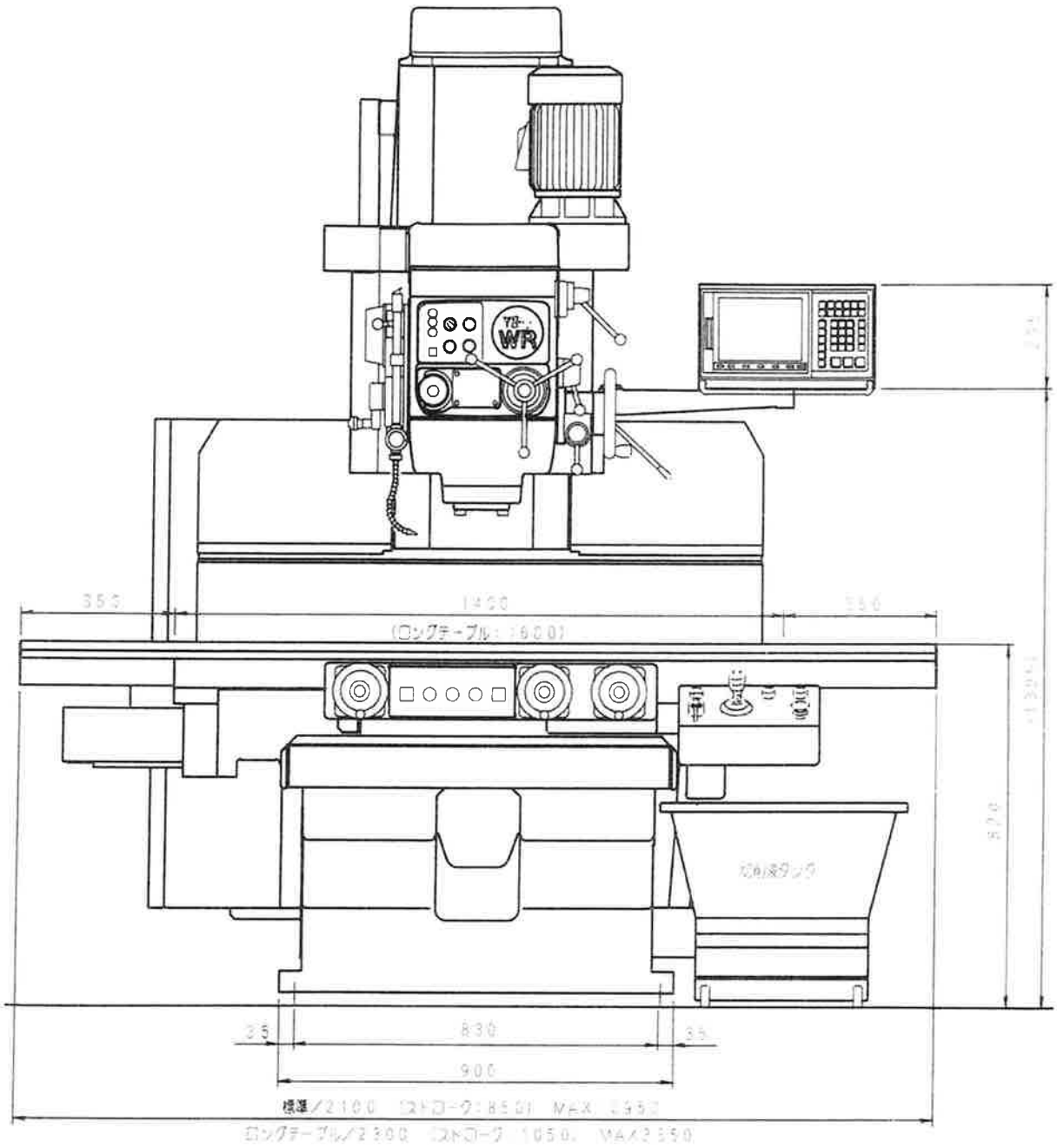

外形寸法図(2/2) YZ-8WR

