



# CNC 立旋盤 YV-1600ATC 取扱説明書

## 第二章 安全操作

### 付録 1. 基礎図

保守や電気ボックスを開ける時、邪魔されないような、また切削油タンクやチップコンベヤーを取り出せる十分なスペースが確保されているかを確認してください。

#### 1.1 YV-1600 シリーズ :

#### 必要スペース

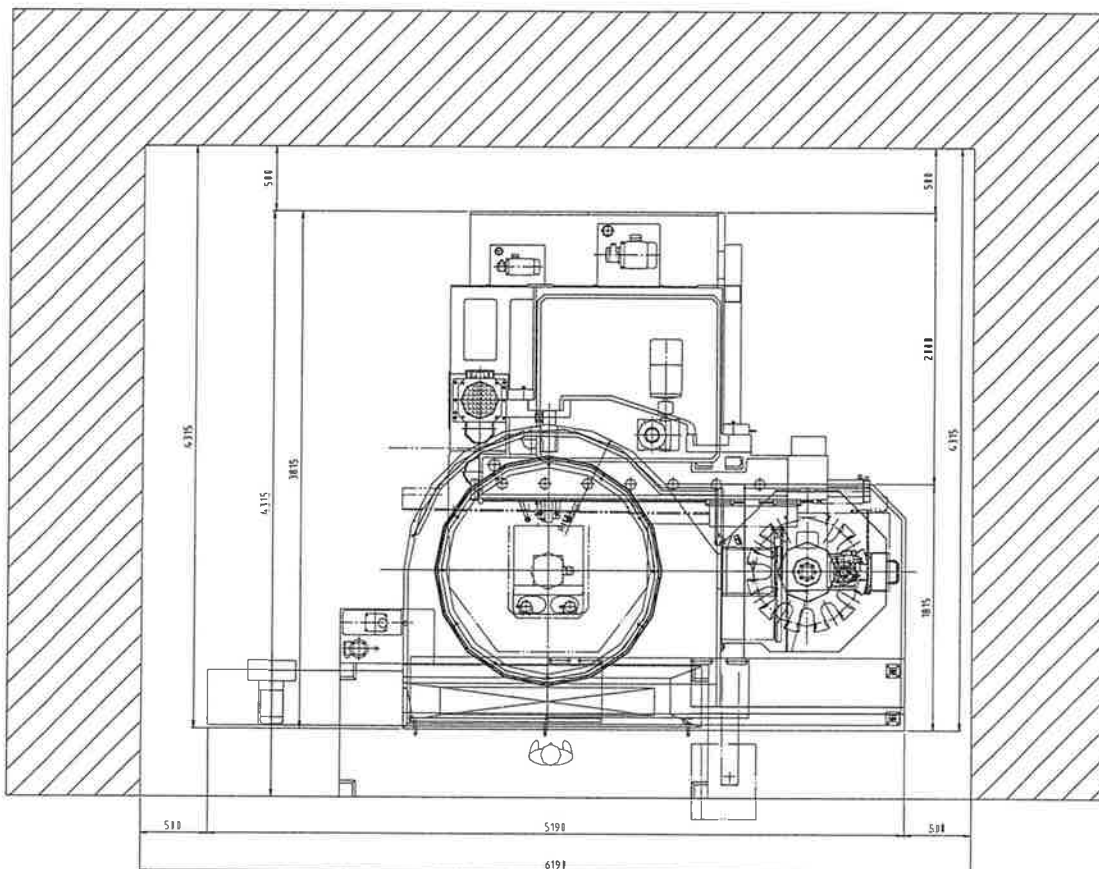



# CNC 立旋盤 YV-1600ATC 取扱説明書

## 第二章 安全操作

### 機械基礎図

