

本体仕様

| 項目 | | 機種 | | | | | | | |
|--|-------------------|---|----------|----------|----------|--|----------|----------|----------|
| | | DCT-1245 | DCT-2045 | DCT-2545 | DCT-3045 | DCT-1265 | DCT-2065 | DCT-2565 | DCT-3065 |
| 駆動方式 | | メカニカル・アンダードライブ | | | | | | | |
| 本体構造 | | 鋼板溶接 | | | | | | | |
| 切断能力 (引張り強さ) (45kg/mm ²) | 板厚 | 4.5t(ただしSUS:引張り強さ60kg/mm ² の場合は3.0t) | | | | 6.5t(ただしSUS:引張り強さ60kg/mm ² の場合は5.0t) | | | |
| | 長さ | 1270mm | 2020mm | 2520mm | 3070mm | 1270mm | 2020mm | 2520mm | 3070mm |
| シャア角(度°分') | | 1°10' | | | | | | | |
| ストローク数 | | 65s.p.m. | | 60s.p.m. | | | | | |
| ストローク数調整 | | 可(ポーズモード時) | | | | | | | |
| クリアランス調整 | | 電動可変式 | | | | | | | |
| クラッチ・ブレーキ | | 電磁クラッチ・ブレーキ | | | | | | | |
| 上刃スライド方式 | | ローラーガイド方式 | | | | | | | |
| ライトビーム(ハロゲンランプ) | | 50W×2個 | | 50W×3個 | | 50W×2個 | | 50W×3個 | |
| 自動切断用接点 | | 3接点(長・短切り換え) | | | | | | | |
| 運転操作モード | | 切・単動・連動・ポーズ・自動・寸動 | | | | | | | |
| ノンリピート「再起動防止」 | | あり(単動・自動モード時) | | | | | | | |
| 板押さえ | 方式 | 油圧・分割式 | | | | | | | |
| | 本数 | 7本 | 10本 | 12本 | 14本 | 7本 | 10本 | 12本 | 14本 |
| バックゲージ | 速度 | 〔4.3m/min仕様〕: 4300mm/min(60Hz) 〔10m/min仕様〕: 10000mm/min(50/60Hz) | | | | | | | |
| | 有効 範囲 | 5~1000mm(逆板押さえ無し、または逆板押さえ下降時) 15~1000mm(逆板押さえ上昇時) | | | | | | | |
| | 後退端 自動反 転機能 | あり | | | | | | | |
| サイドゲージ有効長さ | | 1000mm | | | | | | | |
| 電動機 | 主電動機 | 3.7kW | 5.5kW | 7.5kW | | 5.5kW | 7.5kW | 11kW | |
| | 油圧 | 2.2kW | | | | | | | |
| | バックゲージ | 〔4.3m/min仕様〕: 0.4kW 〔10m/min仕様〕: 0.35kW(DCサーボモーター) | | | | | | | |
| | クリアランス | 0.1kW | | | | | | | |
| 機械重量 | | 4200kg | 5200kg | 6000kg | 7200kg | 4300kg | 5500kg | 7600kg | 8800kg |

仕様

主要部の寸法

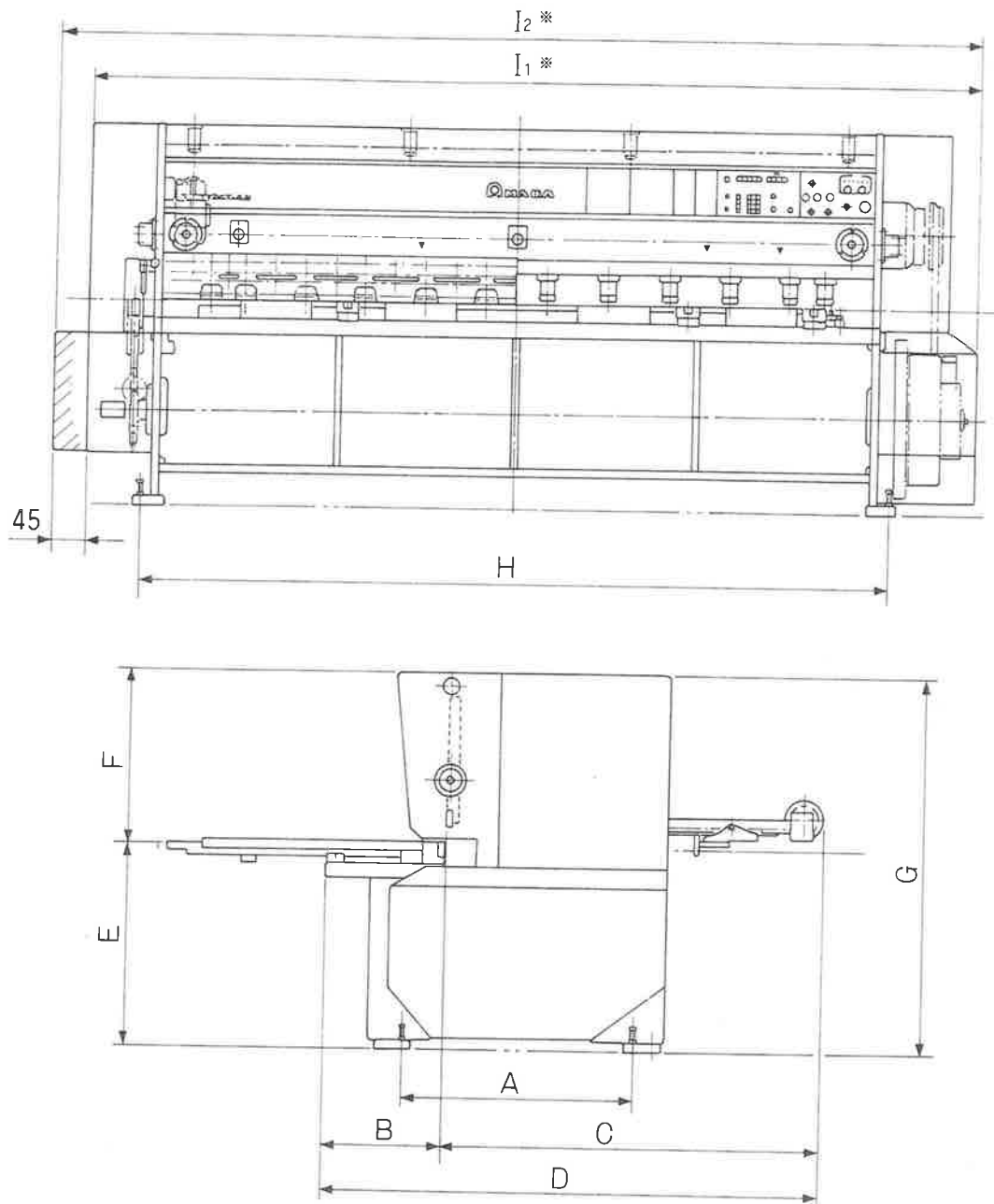

| | A | B | C | D | E | F | G | H | I_1^* | I_2^* |
|----------|------|-----|------|------|-----|-----|------|------|---------|---------|
| DCT-1245 | 930 | 500 | 1540 | 2040 | 840 | 700 | 1540 | 1784 | 2540 | 2585 |
| DCT-1265 | 930 | 500 | 1540 | 2040 | 840 | 700 | 1540 | 1784 | 2540 | 2585 |
| DCT-2045 | 930 | 500 | 1540 | 2040 | 840 | 700 | 1540 | 2534 | 3110 | 3155 |
| DCT-2065 | 930 | 500 | 1540 | 2040 | 840 | 700 | 1540 | 2548 | 3150 | 3195 |
| DCT-2545 | 930 | 500 | 1540 | 2040 | 840 | 700 | 1540 | 3048 | 3620 | 3665 |
| DCT-2565 | 960 | 500 | 1540 | 2040 | 840 | 800 | 1640 | 3048 | 3650 | 3695 |
| DCT-3045 | 960 | 600 | 1540 | 2140 | 840 | 800 | 1640 | 3568 | 4140 | 4185 |
| DCT-3065 | 1090 | 600 | 1540 | 2140 | 840 | 845 | 1685 | 3584 | 4190 | 4235 |

※ I_1^* : 板押さえリザーバー内蔵の場合

I_2^* : 油圧ユニット付きの場合

AG 2-123

仕様

制御仕様(環境仕様)

| | |
|------|--|
| 電源電圧 | AC200V ± 10% (50Hz) AC200/220V ± 10% (60Hz) |
| 温度条件 | 0~40°C |
| 湿度条件 | 10~80% (結露のないこと) |

標準付属品

| No. | 名称 | 規格・寸法 | 個数 | |
|-----|--------------|--------|----------------------------|----------------------------|
| | | | DCT-1245・1265 2045・2065 | DCT-2545・2565 3045・3065 |
| 1 | サイドゲージ | 1m | 1 | 1 |
| 2 | フロントエクステンション | 1m | 1 | 2 |
| 3 | フロントストッパー | | 2 | 3 |
| 4 | 工具袋 | 木綿製 | 1 | 1 |
| | 両口スパナ | 13×17 | 1 | 1 |
| | | 17×19 | 1 | 1 |
| | | 22×24 | 1 | 1 |
| | 片口めがねレンチ | 13 | 1 | 1 |
| | 両口めがねレンチ | 22×24 | 1 | 1 |
| | 六角棒レンチ | 6、8、10 | 各 1 | 各 1 |

保守部品(ヒューズ)

| No. | 名称 | 規格・寸法 | DCT-1245・1265 2045・2065 | | DCT-2545・2565 3045・3065 | | |
|-----|----------|-------------------|----------------------------|----------------|----------------------------|---|---|
| | | | | | | | |
| 1 | ガラス管ヒューズ | 2 A (DC24V電源回路用) | | | 1 | | |
| | | 5 A (AC100V操作回路用) | | | 1 | | |
| | | (4.3m/min仕様) | 15A(電磁クラッチ・ブレーキ用) | | | 1 | |
| | | | 5 A(ライトビーム回路用) | | | 2 | 3 |
| | | | 0.3A(オートバックゲージ用) | | | 1 | |
| | | | 0.8A(オートバックゲージ用) | | | 1 | |
| | | | 1 A(オートバックゲージ用) | | | 1 | |
| | | | 10A(オートバックゲージ用) | | | 1 | |
| | | | (10m/min仕様) | 5 A(ライトビーム回路用) | | | 1 |
| | | 0.5A(オートバックゲージ用) | | | | 4 | |
| | | 0.7A(オートバックゲージ用) | | | | 1 | |
| | | 0.75A(オートバックゲージ用) | | | | 2 | |
| | | 5 A(オートバックゲージ用) | | | | 1 | |