

SHOWA CUTTERS

CL65

クリーンカッター／中型5種切断複合機

CL65-OP

OP做装置付きクリーンカッター

- 高度な加工能力と優れたコストパフォーマンスを誇る普及機

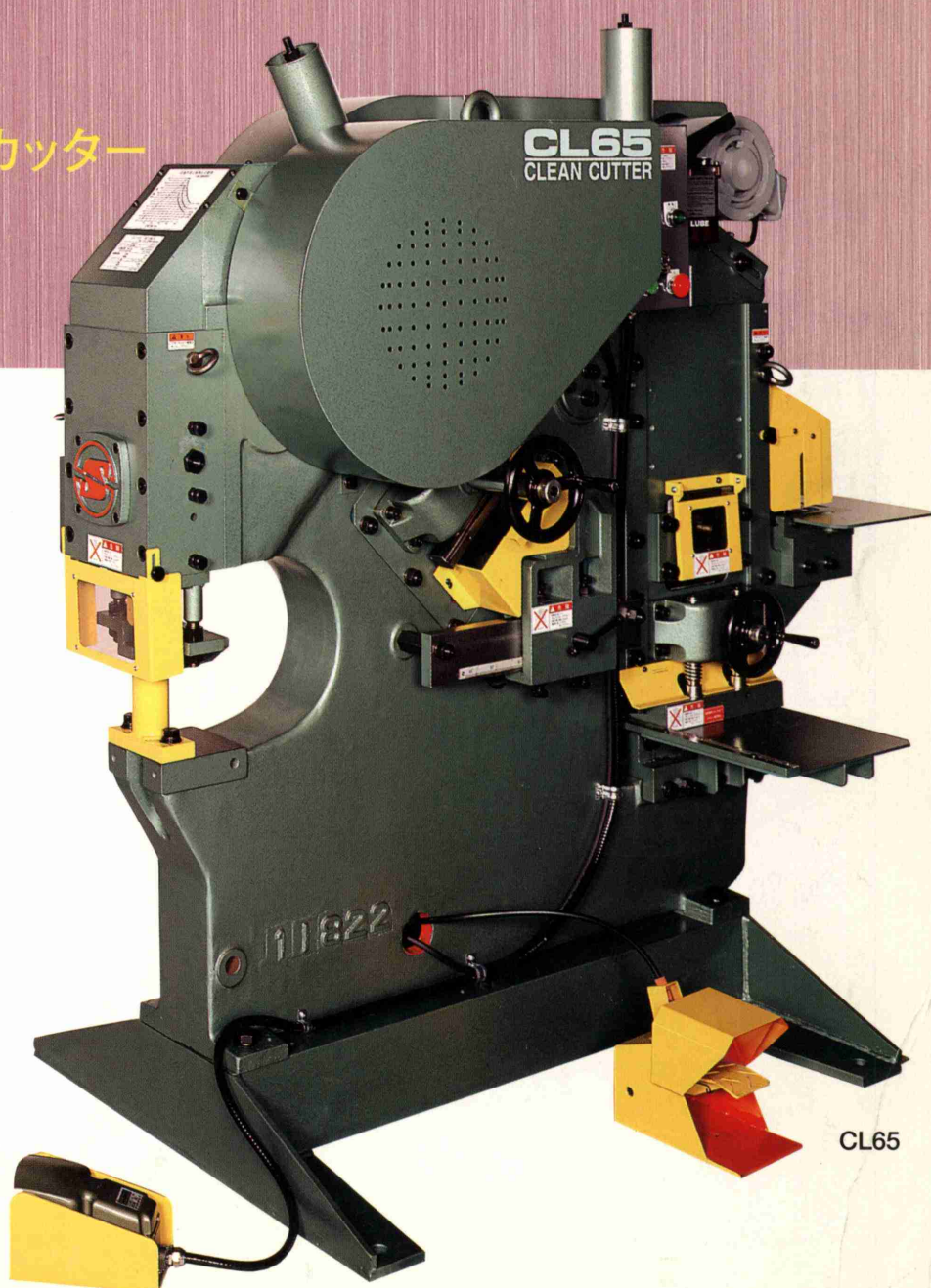

SHOWA SEIKO

CL65, CL65-OP

SHOWA CUTTERS

クリーンカッター／中型5種切断複合機、OP做装置付きクリーンカッター

■特長

- 刃物交換なしで5種類の切断、打ち抜き加工が可能です。
- ノッチング刃物は2面使用でき、クリアランスの調整が可能です。
- 各切断部は3つの主機構からなり、各フットスイッチ操作によって各々独立して作動し、同時複数作業を可能にしつつ、不慮の作動を防止し、安全を図っています。
- シャーリング部のクリアランスはボルトの締めつけを加減するだけの簡単調整。
- 標準刃物に加え、更に多彩な加工を可能にするオプションを設定。
- CL65-OPはCL65のポンチング部にOP做装置(ガセット)を標準装備した、5種切断+做いポンチングの多機能省力機で、モデルプレート1枚をつくるだけで、ケガキやポンチ打ちなどの前作業が不要となり、省力化、量産化に貢献します。また、作業者の熟練度に関係なく均一な加工が可能となり、品質の安定に貢献します。
- CL65納入後でも、OP做装置(ガセット)の追加装備が可能です。

■商用図

CL65

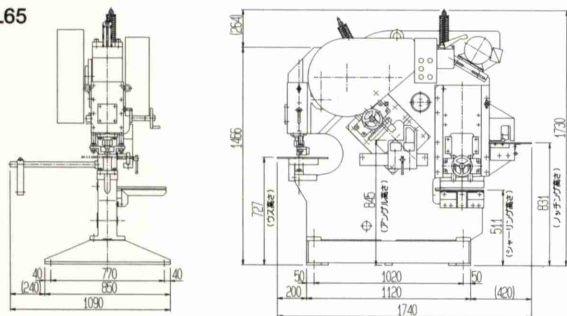

CL65-OP

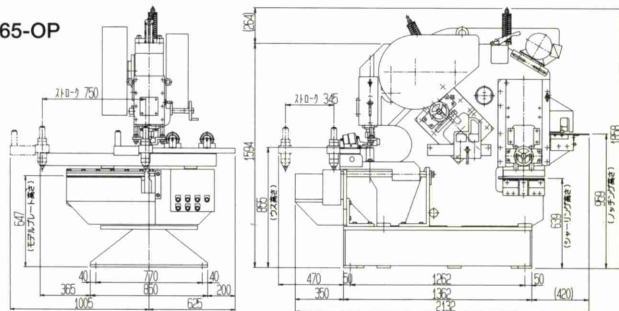

■主な加工

CL65

標準仕様にて加工可能

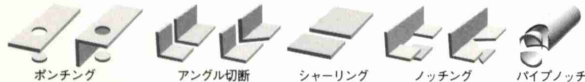

特別付属品にて加工可能



CL65-OP

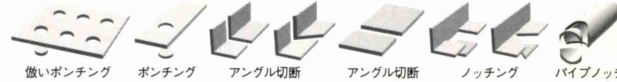

■仕様

材質SS-400普通鉄基準

| ■機械仕様 | CL65 | CL65-OP |
|--------------------|----------------|----------------|
| 加圧力 (TON) | 45 | 45 |
| ストローク数(毎分)×長さ (mm) | 57×30 | 57×30 |
| ポンチ奥行 (mm) | 300 | 300 |
| 電動機 4P・200V (kW) | 2.2 | 2.2 |
| 機械寸法 幅×奥行×高さ (mm) | 1090×1740×1730 | 1415×2132×1858 |
| 機械重量 (kg) | 1750 | 2050 |

■能力仕様[標準仕様]

| | | |
|-----------------------|-----------------------------------|-----------------------------------|
| ポンチング 丸穴径×板厚 (mm) | 25φ ×16 | 25φ ×16 |
| 做装置最大加工寸法 縦×横×板厚 (mm) | — | 300×800×16 |
| アングル切断 板厚×縦×横 (mm) | 90°切 L13×100×100 45°切 L9×75×75 | 90°切 L13×100×100 45°切 L9×75×75 |
| シャーリング 幅×板厚 (mm) | 300×9 | 300×9 |
| ノッチング 幅×奥行×板厚 (mm) | 三角 100×50×9 | 三角 100×50×9 |
| 縦×横×板厚 (mm) | 四角 75×75×9 | 四角 75×75×9 |
| パイプノッチ 管径 (mm) | 1/2"~2" (PAT製品) | 1/2"~2" (PAT製品) |
| 棒鋼切断 | 特別付属品にて可能 | 特別付属品にて可能 |

*仕様は改良の為、予告なく変更する場合があります。

| ■特別付属品 | CL65 | CL65-OP |
|--------------|--------------------|--------------------|
| 長穴 幅×長さ (mm) | 20×30・28×50 | |
| 角穴 幅×長さ (mm) | 28×28 | |
| 棒鋼切断 太さ (mm) | 丸 38φ以下 角 34□以下 | 丸 38φ以下 角 34□以下 |
| ダクトパンチ (mm) | 最小 L3×25×25 | |

●上記のほか、ご希望によりオーダーを承ります。

■特別仕様

| | | |
|-------|-----------|-----------|
| ノッチング | (スカラップ刃物) | (スカラップ刃物) |
|-------|-----------|-----------|

| 標準付属品 | |
|------------------------|--|
| 1. ポンチ・ウス 15・18・22 各1組 | |
| 2. 定寸装置 | |
| 3. 工具箱 | |
| 4. パイプノッチ1吋1式 | |
| 5. シャーリングテーブル | |

OP做装置(ガセット)付のお願い

- (1) ポンチ・ウスは昭和製S印品をご使用ください。
- (2) 指定油/潤滑油: 日石ユニウエイD68・出光マルチウエイ68 油圧用: タービン油No.32・同等品
- (3) 做装置用コンプレッサーは1馬力以上を設置ください。

昭和精工株式会社

本社 〒929-02 石川県石川郡美川町湊町レ48-9
TEL (0762) 78-2328 FAX (0762) 78-5589

昭和精工販売株式会社

| | |
|-----------------------------|----------------------------|
| 東京営業所 ■ TEL (044) 854-0035 | 大阪営業所 ■ TEL (0726) 25-4360 |
| 札幌事務所 ■ TEL 030-12-88636 | 北陸営業所 ■ TEL (0762) 78-2328 |
| 東北事務所 ■ TEL 030-36-60744 | 岡山営業所 ■ TEL (086) 246-3881 |
| 北関東事務所 ■ TEL 030-34-09897 | 福岡営業所 ■ TEL (092) 611-3590 |
| 名古屋営業所 ■ TEL (052) 806-0212 | |

■代理店