

シリーズ

707の
平面研削盤

GS-CH

GS-CHA

全自動

GS-CH

左右・前後自動



GS-CH-Y

左右自動

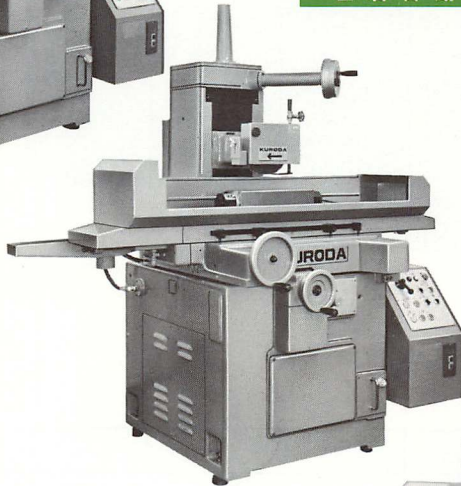

GS-CHA-Y

左右・上下自動



GS-CHAD

全自動

ダイヤフォーム付



国産機で初めて
ZIGZAG 送りに成功
(左右・前後同時送り)

PP
PRECISION & PRODUCTIVITY

KURODA PRECISION INDUSTRIES LTD.

自由に組合せができる

ビルディングブロック方式採用

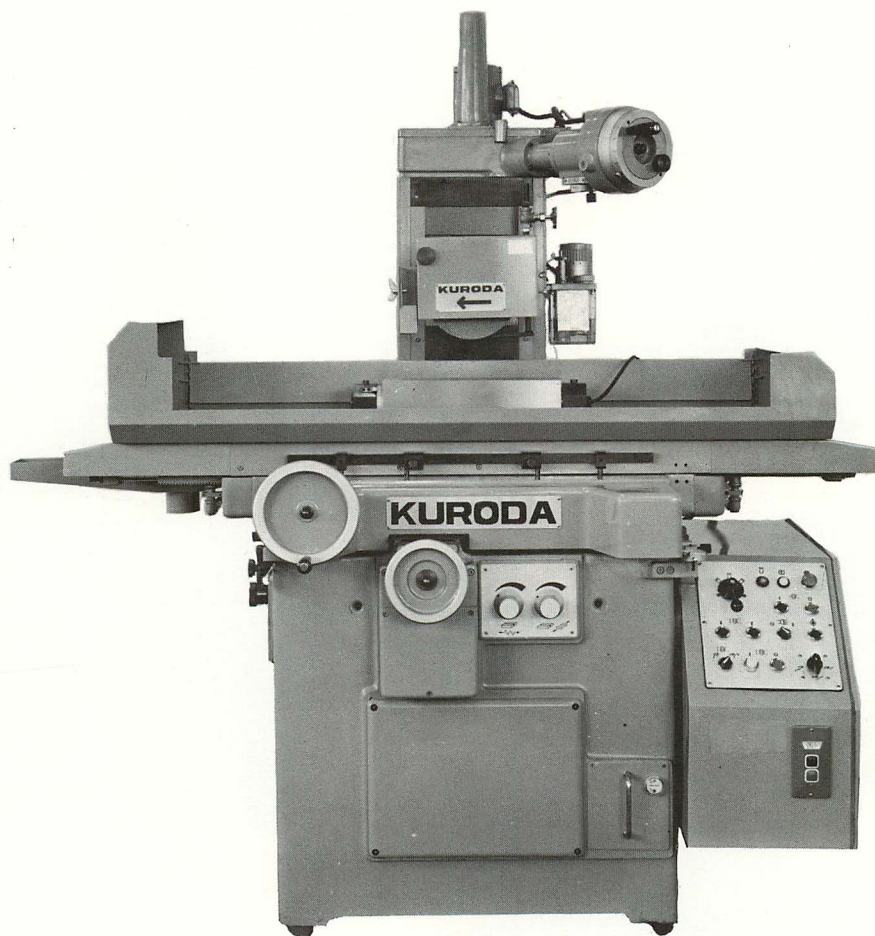

■仕様

項 目		単位	寸 法	項 目		単位	寸 法
テーブルの作業面積(長さ×巾)		mm	550×200	テーブル左右送り	ハンドル1回転	mm	56.5
テーブルの最大動き(手動)(左右×前後)		mm	650×220		自動速度	mm/min	1~20
テーブル面と、といし軸心の距離		mm	400	テーブル前後送り	ハンドル1回転	mm	5
といしの寸法(直径×巾×穴径)		mm	200×22×50		1目盛	mm	0.02
といし軸の回転数 50/60Hz		r.p.m	2800		●自動ステップ送り	mm	0.5~5
マグネットチャックの寸法 (長さ×巾×高さ)		mm	500×200×90		●自動連続送り	mm/min	100~1000
		mm	380×110×125	モーター	といし軸用	KW	1.5
マグネットチャック上面と といし軸心の距離		mm	310		油圧用	KW	1.5
		mm	275		早送り用	KW	0.125
といし軸上下送り	ハンドル1回転	mm	1.0	本体ベット据付面積(横×縦)	mm	800×890	
	1目盛	mm	0.01 <small>(オーバー/0.002)</small>	本体の大きさ(横×縦×高さ)	mm	1700×1320×1920	
	●自動切込量	mm	0.002~0.02	所要床面積(横×縦)	mm	2350×1540	
	●自動早送り速度	mm/min	50/60Hz 200/250	重 量	kg	1500	

●印はビルディングブロック仕様です。
仕様、構造など一部変更させて頂くことがあります。

1 国産機で初めてジグザグ送りに成功

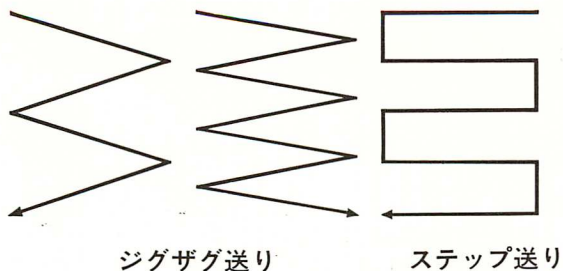

国内でクロダが初めて発表する左右・前後同時送り（ジグザグ送り）研削を可能にしました。

ジグザグ送りによって荒加工時間を短縮、作業能率が大巾にアップされます。

2 自由に組合せができるビルディングブロック方式採用

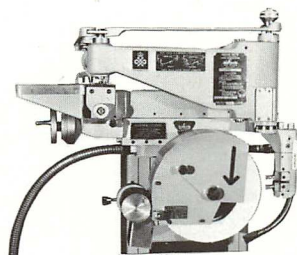

自動切込み、上下早送り、前後自動送り、ダイヤフォームなど作業条件に応じて、適切な形式を選択することができます。

汎用研削盤として自信をもっておすすめする機械です。

3 テーブルの左右送り切換に無接点スイッチを採用



機械接触がないため摩耗がなく、切換音もありませんので軽快に作業が行なえます。

4 自動給油装置を装着

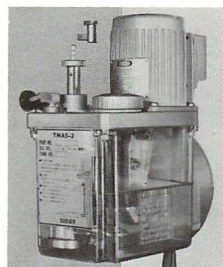

テーブルすべり面への給油は自動化されており、高精度を長期間維持します。

■ 外観寸法

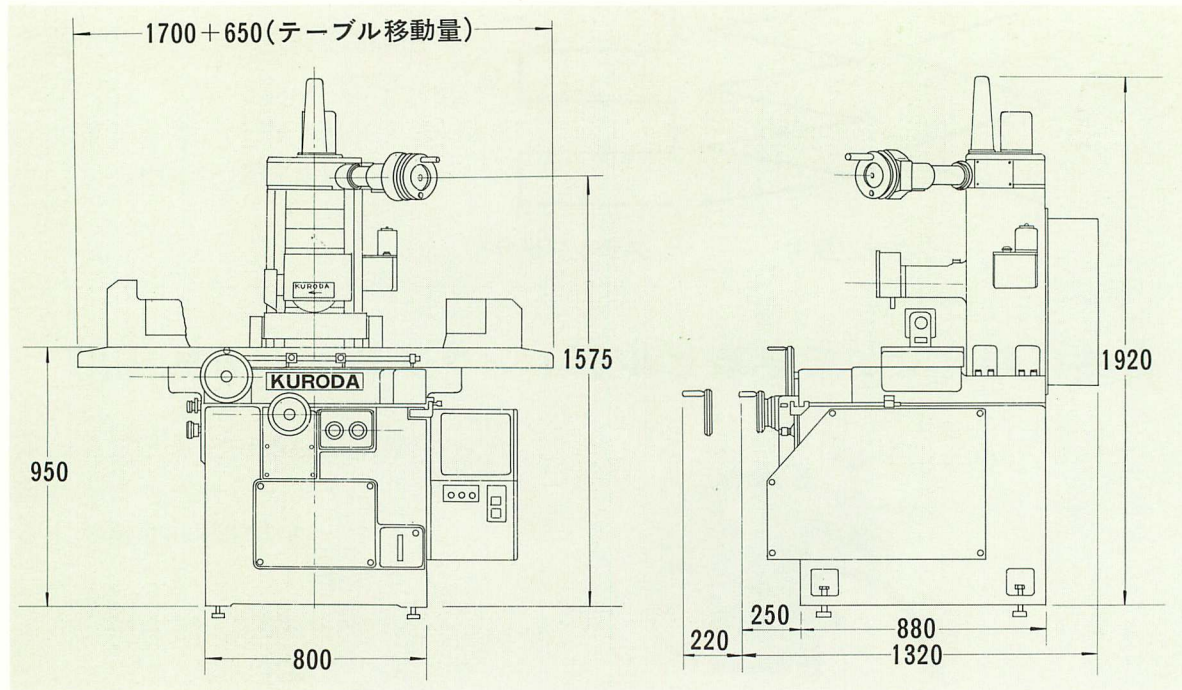

■ 標準付属品

1	平形式マグネットチャック	ご希望の形式 1個	4	工 具	1式
	可傾式マグネットチャック		5	ダイヤモンドドレッサ	1個
2	といし (200×22×50mm)	1個	6	ダイヤモンドホルダ	1個
3	といしフランジ	1組	7	前後ダイヤル読取装置	1組

■ 特別付属品

1	冷却給水装置 (セパレータ付)	9	といしフランジ
2	冷却給水装置 (セパレータなし)	10	といしバランス
3	吸塵装置	11	といしマンドレル
4	吸塵給水装置	12	ペンチドレッサ
5	照明用ライト	13	サイクロン式給水装置
6	手動式ニュートロレータ	14	補聴器
7	脱磁器	15	顕微鏡
8	サインバー付マグネットチャック		

■ ビルディングブロック仕様

- 上下早送り装置
- 自動切込装置
- 前後自動送り装置
- ダイヤフォーム (5/1、5/2)

取扱店

KKS 黒田精工株式会社

本 社 〒211 川崎市幸区下平間239

東京支店 ☎03 (621)1500	仙台出張所 ☎0222(32)0406
川崎営業所 ☎044(555)3801	名古屋支店 ☎052(771)4211
海老名営業所 ☎0462(33)5651	富山出張所 ☎0764(22)2034
太田営業所 ☎0276(45)4524	大阪支店 ☎06 (304)8841
甲府営業所 ☎0552(79)1791	京都営業所 ☎075(641)6225
静岡営業所 ☎0542(46)2655	広島出張所 ☎082(261)6421
長野営業所 ☎02616(2)3151	福岡出張所 ☎092(471)8098
川越出張所 ☎0492(25)3306	